

RREGULLORE E BRENDSHME

për

**“KRITERET E FORMIMIT TË TARGËS SË PERSONALIZUAR DHE MËNYRA E
PËRDORIMIT TË SAJ”**

PËRMBAJTJA

Neni 1

Hyrje

Neni 2

Qëllimi

Neni 3

Kriteret që përcaktojnë targën e personalizuar

Neni 4

Klasifikimi i targës së personalizuar

Neni 5

Aplikimi për t'u pajisur me targë të personalizuar

Neni 6

Komisioni i censurës

Neni 7

Pajisja me targë të personalizuar

Neni 8

Transferimi i targës së personalizuar

Neni 9

Riprodhimi dhe zëvendësimi i targës së personalizuar

Neni 10

Shërbime dhe tarifa

Neni 11

Detyrime të përgjithshme

Neni 12

Hartimi i normës juridike për plotësimin e kuadrit ligjor

Neni 1

Hyrje

Targa e personalizuar është një targë për autovetura që përmban, sipas radhës, emblemën dhe 5 (pesë) deri në 7 (shtatë) karaktere. Sasia e karaktereve, kombinimi dhe formimi i targës së personalizuar përzgjidhen nga blerësi i saj, në respekt të kriterëve të përcaktuara në këtë Rregullore. Prokatet e përdorura për këtë targë do të kenë sfond me ngjyrë të bardhë, ndërsa karakteret alfabetike dhe numerike (shkronjat dhe numrat) do të kenë ngjyrë të zezë (në zbatim të VKM Nr.153, datë 07.04.2000, i ndryshuar me VKM Nr.724, datë 01.09.2010 dhe VKM Nr.778, datë 15.12.2021, Nenet 244-251).

Neni 2

Qëllimi

Kjo rregullore ka për qëllim të përcaktojë kriteret e formimit të targës së personalizuar (ose ndryshe, targa e luksit) dhe mënyrën e përdorimit të saj, siç përcaktohet në VKM Nr. 153, datë 07.04.2000, e ndryshuar, së fundmi me VKM Nr. 778, datë 15.12.2021, Neni 244, Pika 6.

Neni 3

Kriteret që përcaktojnë targën e personalizuar

1. Karakteret e lejuara që mund të përdoren në targat e personalizuara janë:

- a) Karakteret alfabetike (shkronjat): A; B; C; D; E; F; G; H; I; J; K; L; M; N; O; P; Q; R; S; T; U; V; X; Y; W; Z. Përmasat dhe specifikimet për shkronjat Q dhe W, që janë një risi dhe ekskluzivitet i targave të personalizuara, do të përcaktohen në Aneksin nr. 2, bashkëlidhur kësaj Rregulloreje.
- b) Karakteret numerike: 0; 1; 2; 3; 4; 5; 6; 7; 8; 9.
- c) Kombinimet mes karaktereve alfabetike dhe numerike, si dhe formatet e lejuara të targave të personalizuara, përcaktohen në tabelën nr. I, në vijim, ndërsa specifikimet teknike dhe përmasat shtjellohen në Aneksin nr. 1, bashkëlidhur kësaj Rregulloreje:

Karakteret	Shkronja	Numra	Formati		
			520x112	305x153	360x100
7 karaktere	2	5	Po	Po	Po
	3	4	Po	Po	Po
	4	3	Po	Po	Po
	5	2	Po	Po	Po

6 karaktere	2	4	Po	Po	Po
	3	3	Po	Po	Po
	4	2	Po	Po	Po
5 karaktere	2	3	Po	Po	Po
	3	2	Po	Po	Po

Në kombinimet e targave të personalizuara mund të përdoren karakteret zëvendësuese, si më poshtë vijon (tabela nr. II):

Numra	0	1	2	3	4	5	6	7	8	9	11	12	13
Shkronja	O ose D	I ose L	R ose Z	E	A	S	G ose b	T	B	g	H, N ose LL	R	B

2. Një targë e personalizuar duhet të ketë kufizime për kombinimet e karaktereve si më poshtë:

- a) Për targat e personalizuara me 5, 6 dhe 7 karaktere, është e detyrueshme të përdoren jo më pak se 2 (dy) karaktere alfabetike (shkronja), për të formuar kombinimin e targës;
- b) Për targat me 5, 6 dhe 7 karaktere, është e detyrueshme të përdoren jo më pak se 2 (dy) karaktere numerike, për të formuar kombinimin e targës;
- c) Numri maksimal i lejuar i karaktereve identike (alfabetike ose numerike), të vendosura në sekuencë të njëpasnjëshme, do të jetë 4 (katër);
- d) Numri maksimal i kombinimeve me seri të përsëritura, nuk mund të jetë më shumë se 2 (dy) seri (si p.sh. X0X0, ABAB, etj.);
- e) Shkronja “O” dhe numri “0”, si dhe shkronja “I” dhe numri “1”, të cilat pasqyrojnë ekuivalencë, nuk mund të vendosen në mënyrë të njëpasnjëshme në të njëjtin kombinim, për shkak të vështirësisë në interpretimin e targës;
- f) Çdo simbol që nuk është shkronjë ose numër (si për shembull “-”, “.”, “@”, “#”, “\$”, “&”, etj.);
- g) Kombinimet që imitojnë formatet e targave të përdorura në të shkuarën, si për shembull “TR 0000 A”;
- h) Kombinimet sipas formatit aktual të autoveturave, të cilat janë në përdorim ose përdorur më parë nga një mjet tjetër, pavarësisht nga lloji i mjetit (si për shembull “AA 000 AA”, etj.). Formatit aktual i përdorur për autoveturat me kombinimin e

karaktereve “AA 000 AA” (dy shkronja - tre numra - dy shkronja) nuk do të lejohet për përdorim në targat e personalizuara deri në kombinimin AC 999 ZZ.

- i) Kombinimet që imitojnë formatet e targave, sipas kategorive të përshkruara në tabelën nr. III në vijim, nuk do të miratohen si targë e personalizuar:

TARGA SIPAS LLOJIT DHE PËRDORIMIT TË MJETIT	FORMATI
Targa e mjeteve rrugore të shërbimit taksi	AA 000 T
Targa e motomjeteve	AA 000
Shenja dalluese e identifikimit (targë ciklomotori)	C AA 000
Targa provë e mjeteve rrugore, rimorkiove, makinave bujqësore	AA 0 PROV
Targa provë e motomjeteve	A 0 PROV
Targa e përkohshme e mjeteve rrugore, rimorkiove, makinave bujqësore dhe teknologjike	AA 0 PRK
Targa e përkohshme për motomjetet	A 0 PRK
Targa e mjeteve rrugore të trupit diplomatik	CD 0000 A
Targa e motomjeteve të trupit diplomatik	CD 00 AA
Targa e mjeteve rrugore të shërbimit të trupit diplomatik	TR 0000 A
Targa e motomjeteve të shërbimit të trupit diplomatik	TR 00 AA
Targa e makinave bujqësore	AA MB 00
Targa e makinave teknologjike	AA MT 00
Targa e rimorkiove	AA R 000
Targa e rimorkiove bujqësore	AA RB 00
Targa e rimorkiove teknologjike	AA RT 00
Targa e mjeteve rrugore të policisë	MB 000 AA
Targa e motomjeteve të policisë	MB 00 A
Targa e mjetit të hershëm rrugor	R 000 AA
Targa e motomjetit të hershëm rrugor	R 00 AA
Targa e ciklomotorit të hershëm rrugor	R 000 A
Targa e mjetit të hershëm rrugor të koleksionit	K 000 AA
Targa e motomjetit të hershëm rrugor	K 00 AA
Targa e ciklomotorit të hershëm rrugor	K 000 A
Targat e automjeteve të shërbimit të konsujve të nderit	HCC 0000

- j) Kombinimet që kanë ngjashmëri me një targë të personalizuar të lëshuar më parë, kur ndryshon vetëm 1 (një) karakter numerik ekuivalent (imitues i shkronjave), nuk do të lejohen, pasi shkaktojnë vështirësi në identifikimin ndërmjet dy targave (për shembull, nëse një targë është lëshuar me një shkronjë "S" në kombinimin e saj dhe një kërkesë identike është paraqitur duke zëvendësuar vetëm shkronjën "S" me një "5", ajo targë nuk do të miratohet. Nëse kombinimi i kërkuar përmban më shumë se

një numër/shkronjë zëvendësuese, nuk do të ketë pengesë për pajisjen me targë, për sa kohë respektohen të gjithë kriteret e tjera. Për ilustrim, nëse është lëshuar një targë me kombinimin OFFICE, nuk do të pranohet një kërkesë për pajisje me targën OFFICE, por mund të pranohet kombinimi OFFICE ose kombinimi OFFIC3).

3. Një targë e personalizuar nuk mund të përbëhet nga fjalë, të cilat shprehin apo nënkuptojnë në përmbajtjen e tyre, përdorimin e shprehjeve sipas grupeve të mëposhtme:

- a) Gjuhë fyese, e turpshme dhe zhargon përçmues:
 - Gjuhë fyese, vulgare, poshtëruese, e turpshme, etj.
 - Zhargon fyese (në çdo gjuhë), mesazhe përçmuese, etj.
- b) Figura politike, personalitete, zyrtarë dhe funksionarë të Shtetit:
 - Shprehje të opinionit politik, përkatësisë partiake apo përkatësisë në organizata/lëvizje politike të ndaluara (përfshihen organizatat jofitimprurëse, jo-politike);
 - Mesazhe me kuptim negativ ose përçmues në lidhje me Shtetin dhe institucionet shtetërore;
 - Kombinimet që sugjerojnë në mënyrë të rreme përkatësinë ose përfshirjen në një institucion publik, trupa diplomatike (CD, HCC, etj.) dhe/ose organet e zbatimit të ligjit;
 - Referencë për figura apo personalitete të njohura;
 - Numrat e identifikimit të simboleve të punonjësve të policisë.
- c) Mesazhe dhune dhe veprimtarie kriminale:
 - Mesazhe ose kuptime që mund të lidhen me dhunën, si dhe me nxitjen e diskriminimit ose paragjykitimit ndaj individëve;
 - Veprimtari të paligjshme ose kriminale të çdo lloji.
- d) Përmbajtje fetare:
 - Mesazhe fetare ose profane;
 - Përdorimi i figurave të adhuruara në fe të ndryshme, i titujve fetarë apo emërtimeve formale brenda fesë.
- e) Droga/alkooli:
 - Referencë për përdorimin ose shitjen e drogave të ligjshme ose të paligjshme;
 - Referencë për efektet e drogës ose alkoolit;
 - Fjalë të lidhura me alkoolin, duke përfshirë markat.
- f) Përmbajtje seksuale:
 - Mesazhe apo kuptime/nënkuptime seksuale.

- g) Diskriminimi i të drejtave të njeriut:
- Mesazhe që shprehin përbuzje, tallje ose paragjykim të racës, fesë, origjinës etnike, prejardhjes, vendit të origjinës, shtetësisë, besimit, ngjyrës, gjinisë, orientimit seksual, moshës, statusit social, statusit familjar, karakteristikave fizike, aftësisë së kufizuar ose përkatësisë politike.
- h) Qartësia dhe lexueshmëria për zyrtarët e zbatimit të ligjit:
- Kombinimet që gjykohen të vështira për t'u lexuar/interpretuar. Këtu përfshihen edhe kombinimet me më shumë se 4 karaktere identike në sekuencë të njëpasnjëshme, seritë e përsëritura, ose kombinimet shkronjë + numër zëvendësues, të vendosura në sekuencë të njëpasnjëshme;
- i) Cenimi i të drejtave të pronësisë intelektuale, markave tregtare dhe emrave të artit:
- Kombinimet e karaktereve në targë nuk duhet të cenojnë të drejtat e pronësisë intelektuale të palëve të treta, markat tregtare apo emrat e artit të personaliteteve publike;
 - Kombinimet që përfaqësojnë marka apo emërtime tregtare kombëtare apo ndërkombëtare do të lejohen vetëm për subjektet tregtare/personat fizik që mbartin të drejtat ligjore mbi atë markë/emërtim tregtar, sipas verifikimeve të regjistrit në QKB;
 - Kombinimet që përfaqësojnë një emër arti do të mund të porositen vetëm nga ai person që ka përdorur këtë emër në jetën publike/skenike.

Neni 4

Klasifikimi i targës së personalizuar

Në varësi të kombinimit të përzgjedhur, targat e personalizuar do të klasifikohen sipas mënyrës së shitjes, si më poshtë vijon:

- a) *Me shitje të drejtpërdrejtë* – Nëse kombinimi i përzgjedhur është i lirë dhe mesazhi juaj përputhet me kriteret e pranimit, do të mund të porosisni targën tuaj të personalizuar menjëherë.

Targat me shitje të drejtpërdrejtë ndahen në:

- *targë e personalizuar Bazë;*
- *targë e personalizuar Ekskluzive;*

- b) *Me ankand* – Targat e personalizuar që do të shiten nëpërmjet ankandit, janë pjesë e Targave Premium. Këto targa janë pjesë e një liste me kombinime/mesazhe shumë të dëshirueshme. DPSHTRR do të rifreskojë dhe publikojë rregullisht listën e

kombinimeve/mesazheve Premium që do të paraqiten në ankand, si dhe informacionet në lidhje me organizimin e ankandit.

Neni 5

Aplikimi për t'u pajisur me targë të personalizuar

Të drejtë aplikimi për t'u pajisur me targë të personalizuar ka çdo individ (i identifikuar me NID), dhe çdo subjekt (i identifikuar me NUIS aktiv), që ka në pronësi një mjet për përdorim vetjak, përfshirë këtu edhe mjetet në zotërim nëpërmjet formulave leasing, kredi bankare, etj. Aplikimi bëhet online, në adresën elektronike www.targaluksi.dpshttr.al, në ndërfaqen e miratuar për rezervimin e targës së personalizuar. Gjatë aplikimit, individ i apo subjekti përcakton formatin e targës, bën përzgjedhjen e kombinimit të dëshiruar dhe plotëson të dhënat e detyrueshme në rubrikat përkatëse.

Dosja e aplikimit merret në shqyrtim nga sektori përkatës, në Drejtorinë e Përgjithshme të Shërbimeve të Transportit Rrugor. Specialisti që merr në shqyrtim aplikimin vijon me verifikimet e nevojshme, përcakton tarifën dhe merr aprovimin për klasifikimin e targës së kërkuar nga Komisioni i Censurës.

Nëse kërkesa i përmbush të gjitha kriteret e përcaktuara në Nenin 3 të kësaj Rregulloreje, specialisti jep aprovimin për vijimin e procedurës së pajisjes me targë të personalizuar. Aplikanti duhet të kryejë pagesën për tarifën e targës së personalizuar brenda 3 (tre) ditësh nga aprovimin e kërkesës. Nëse kjo pagesë nuk do të kryhet brenda afatit të përcaktuar, porosia do të anulohet. Targa e personalizuar do të prodhohet vetëm pas marrjes së konfirmimit të pagesës.

Në rast se kombinimi i kërkuar bie në kundërshtim me kriteret e përmendura më sipër, aplikimi do të refuzohet nëpërmjet një përgjigje të argumentuar. Afati për trajtimin e aplikimit është 5 (pesë) ditë.

Neni 6

Komisioni i censurës

Komisioni i Censurës ka si funksion kryesor konfirmimin e klasifikimit të kërkesave për targa të personalizuar, si dhe censurimin e kombinimeve që bien në kundërshtim me dispozitat e përcaktuara në Nenin 3 të kësaj Rregulloreje. Komisioni i Censurës formohet me urdhër të Drejtorit të Përgjithshëm.

Neni 7

Pajisja me targë të personalizuar

Për të marrë në dorëzim targën e personalizuar, aplikanti duhet të ketë në pronësi (ose në zotërim nëpërmjet formulave leasing, kredi bankare, etj.) mjetin që do të pajiset me targën e rezervuar. Në rast se mjeti ka qenë i pajisur më parë me një targë të zakonshme, aplikanti duhet të dorëzojë paraprakisht këtë targë, për të marrë në dorëzim targën e re.

Koha për prodhimin dhe shpërndarjen e targës në Drejtorinë Rajonale përkatëse është 10 (dhjetë) ditë nga momenti i konfirmimit të pagesës.

Pas konfirmimit të pagesës, aplikanti ka të drejtë të marrë në dorëzim targën e tij të personalizuar në Drejtorinë Rajonale përkatëse brenda 1 (një) viti. Nëse rast se aplikanti nuk paraqitet për të marrë në dorëzim targën e tij brenda afatit, DPSHTRR ruan të drejtën të nxjerrë sërish në shitje kombinimin.

Neni 8

Transferimi i targës së personalizuar

Pagesa e tarifës për pajisjen me targë të personalizuar i mundëson blerësit të drejta ekskluzive mbi targën, si dhe transferimin e saj nga një mjet në tjetrin. Për të transferuar një targë të personalizuar është e detyrueshme që mjetet rrugore ndërmjet të cilave kryhet transferimi t'i përkasin së njëjtës kategori mjeti (për shembull, nga autovetura në autoveturë, etj.). Gjithashtu, transferimi mund të realizohet vetëm nëse mjeti që do të pajiset me targën e personalizuar ka vjetërsi më të ulët se mjeti tjetër, ose vlerë tregu më të lartë. Transferimi i targës së personalizuar mund të bëhet:

- për rastet e ndryshimit të pronësisë, kur zotëruesi i targës së personalizuar shet mjetin me të cilin ishte lidhur ajo targë dhe dëshiron ta vendosë atë në një mjet tjetër;
- kur zotëruesi i targës së personalizuar ka 2 ose më shumë mjete në pronësi dhe kërkon të kalojë targën e personalizuar tek një nga këto mjete.

Ndalohet transferimi i targës së personalizuar në një mjet të çregjistruar në mënyrë të përhershme për të dalë jashtë përdorimi, tek një mjet historik Retro, ose tek një mjet i çregjistruar për eksport. Gjithashtu, ndalohet transferimi i targës së personalizuar tek një pronar tjetër.

Në rastet kur mjeti i pajisur me targë të personalizuar shitet, dhurohet apo ndërron pronësi me ndonjë mënyrë tjetër të parashikuar nga Ligji, nuk do të lejohet ndërrimi i pronësisë së mjetit, nëse nuk është dorëzuar paraprakisht targa e personalizuar. Mjeti i shitur duhet të pajiset me targë të zakonshme për qarkullim dhe dokumente të reja qarkullimi.

Targa e personalizuar duhet të dorëzohet pranë DPSHTRR, me kërkesë të zotëruesit të saj, ku do të ruhet për një afat 1 (një) vjeçar. Nëse individi apo subjekti tregtar që ka blerë fillimisht targën e

personalizuar nuk e transferon atë tek një mjet tjetër në pronësi të tij brenda këtij afati, DPSHTRR ruan të drejtën ta nxjerrë sërish në shitje këtë kombinim.

Neni 9

Riprodhimi dhe zëvendësimi i targës së personalizuar

Për rastet kur verifikohet vështirësi në identifikimin e të dhënave apo pamundësi e plotë në leximin e targës së personalizuar, DPSHTRR do të vijojë me riprodhimin e prokatit dhe zëvendësimin e tij me të njëjtin kombinim. Zotëruesi i targës së personalizuar duhet të bëjë aplikimin në portalin www.targaluksi.dpshttr.al.

Neni 10

Shërbime dhe tarifa

Drejtoria e Përgjithshme e Shërbimeve të Transportit Rrugor do të ofrojë shërbimet e mëposhtme:

- a) Pajisjen me targë të personalizuar;
- b) Transferimin e targës së personalizuar dhe azhurnimin e dokumenteve të qarkullimit të mjetit;
- c) Administrimi i targës së personalizuar pranë DPSHTRR, për rastet e përshkruara në Nenin 7 dhe 8 të kësaj Rregulloreje.

Shërbimet e sipërpërmendura do të ofrohen përkundrejt pagesës së tarifave të miratuara në Këshillin Drejtues. Për rastet që nuk janë parashikuar në këtë Rregullore, aplikohen të njëjtat tarifa shërbimi sikurse për shërbimet e mjeteve rrugore të pajisura me targa të zakonshme.

Neni 11

Detyrime të përgjithshme

Në zbatimin e kësaj Rregulloreje mbahet parasysh se:

- a) Administrata e DPSHTRR dhe e DRSHTRR-ve janë të detyruara të njohin dhe zbatojnë dispozitat e përfshira në këtë Rregullore;
- b) Shkelja e dispozitave të kësaj Rregulloreje përbën shkak për marrjen e masave disiplinore përkatëse, sipas dispozitave ligjore të parashikuara në aktet normative në fuqi;
- c) Mosnjohja e Rregullores nuk e justifikon njohësin apo zbatuesin e saj nga përgjegjësia dhe sanksionet e lartpërmendura;
- d) Për kompetencat, detyrat dhe përgjegjësitë që nuk përfshihen në këtë Rregullore, zbatohen aktet e tjera normative që rregullojnë fushën e zbatimit të marrëdhënieve që nuk i përmban kjo Rregullore;
- e) Çdo akt rregullator i DPSHTRR që bie ndesh me këtë rregullore, qoftë ky në formën e urdhrin apo procedurës së brendshme, shfuqizohet menjëherë.

Neni 12

Hartimi i normës juridike për plotësimin e kuadrit ligjor

Kur, nga rrethanat faktike, konstatohet se kuadri ligjor për targat e personalizuara nuk është i plotë apo i shprehur qartë, Drejtori i Përgjithshëm nxjerr urdhra në mbështetje dhe në interpretim të Kodit Rrugor, Vendimit Nr.153, datë 07.04.2000, të Këshillit të Ministrave dhe akteve të tjera nënligjore, me qëllim plotësimin, saktësimin apo interpretimin më të mirë të kuadrit ligjor të sipërpërmendur.

ANEKS I

“FORMATET E MIRATUARA DHE SPECIFIKIMET E TARGAVE TË PERSONALIZUARA”

1. Specifikimet për formatin me përmasa 520x112 mm:

- Me 7 (shtatë) karaktere

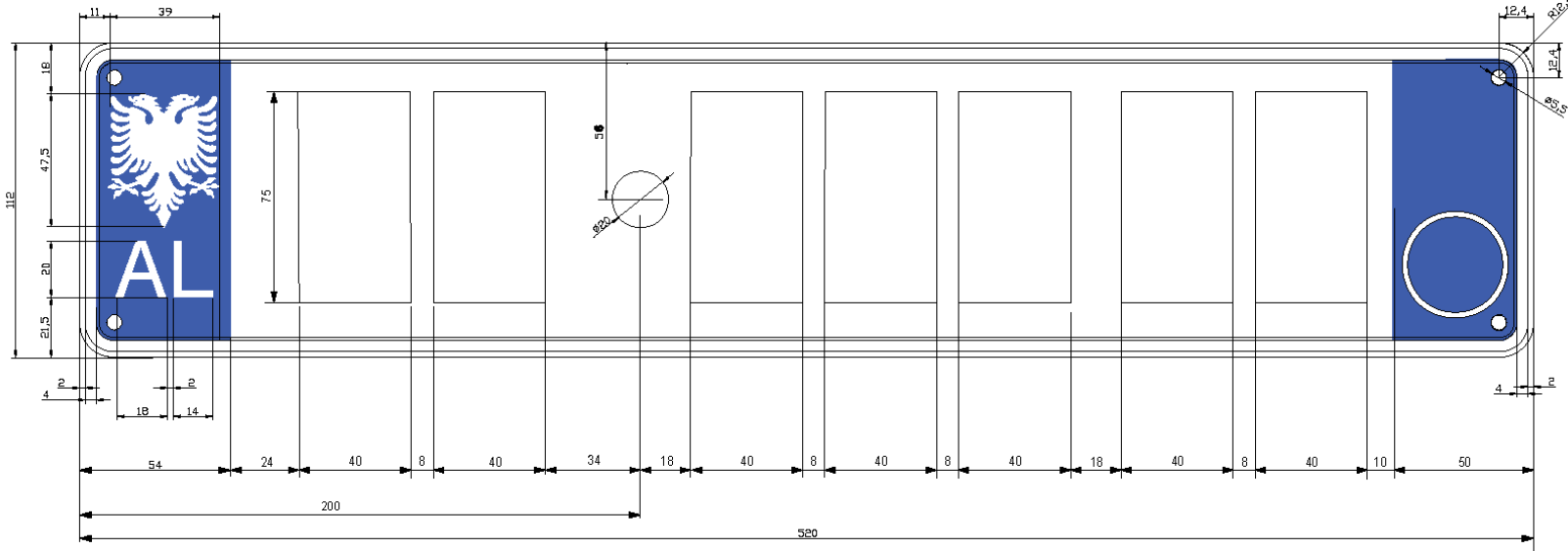

- Me 6 (gjashtë) karaktere

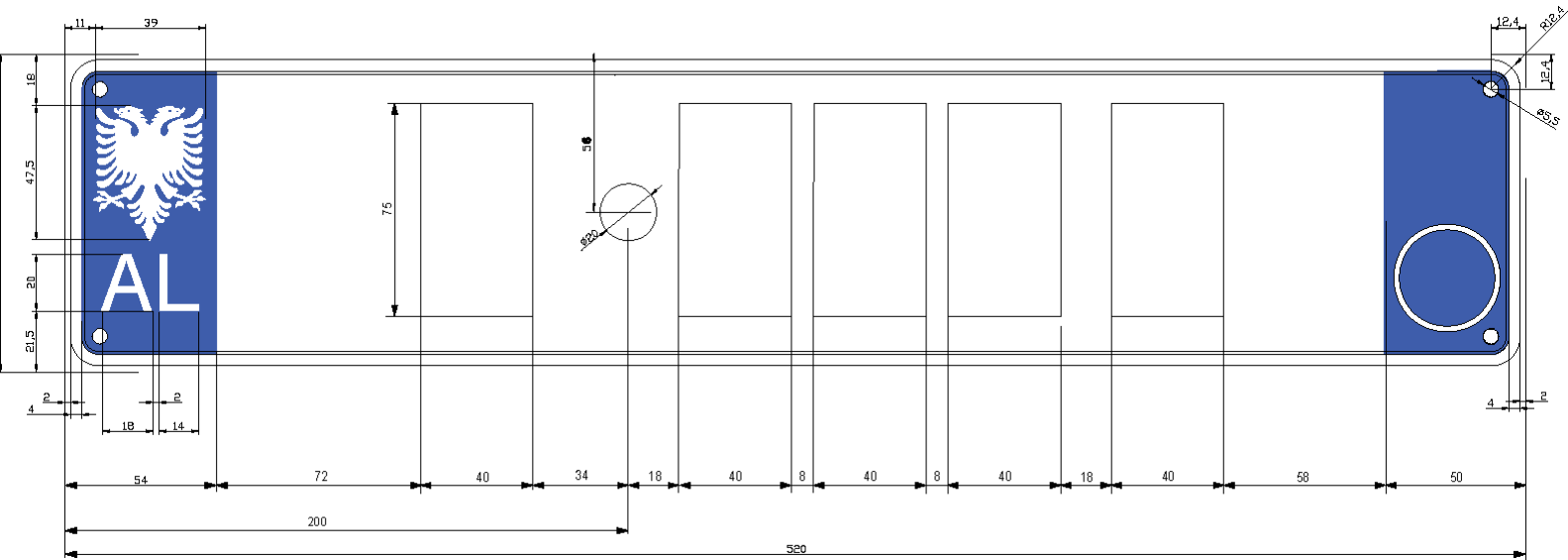

- Me 5 (pesë) karaktere

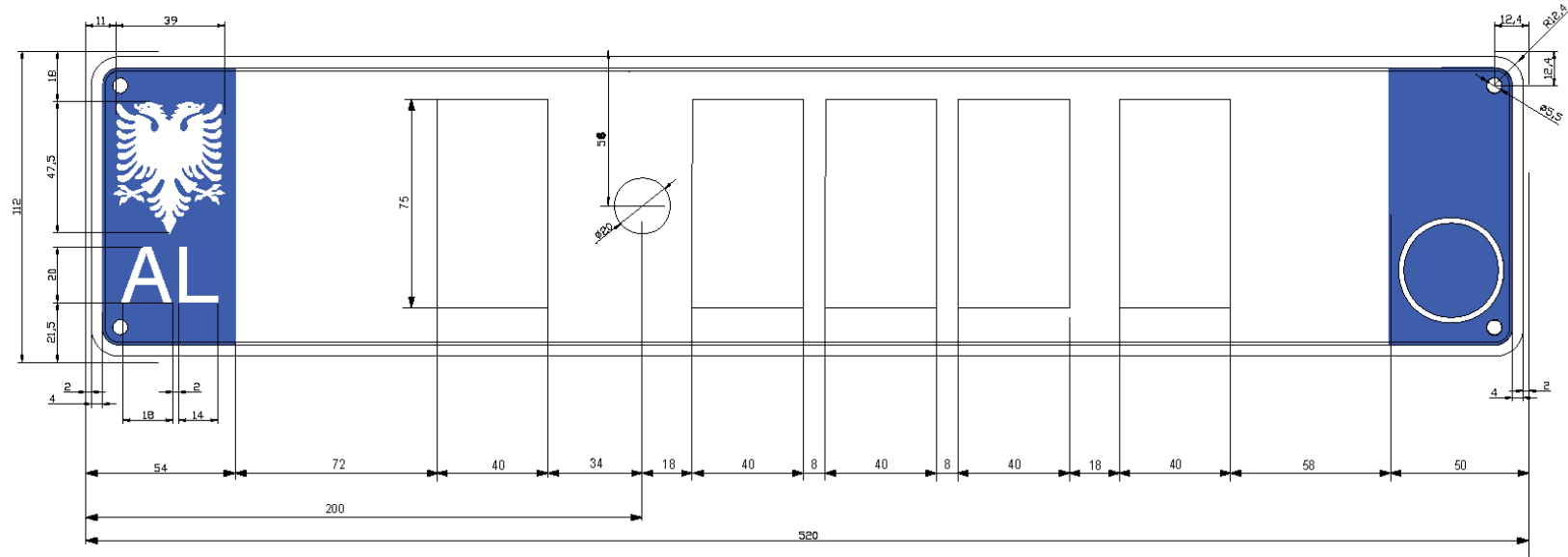

2. Specifikimet për formatin me përmasa 305x153 mm (format amerikan):

- Me 7 (shtatë) karaktere

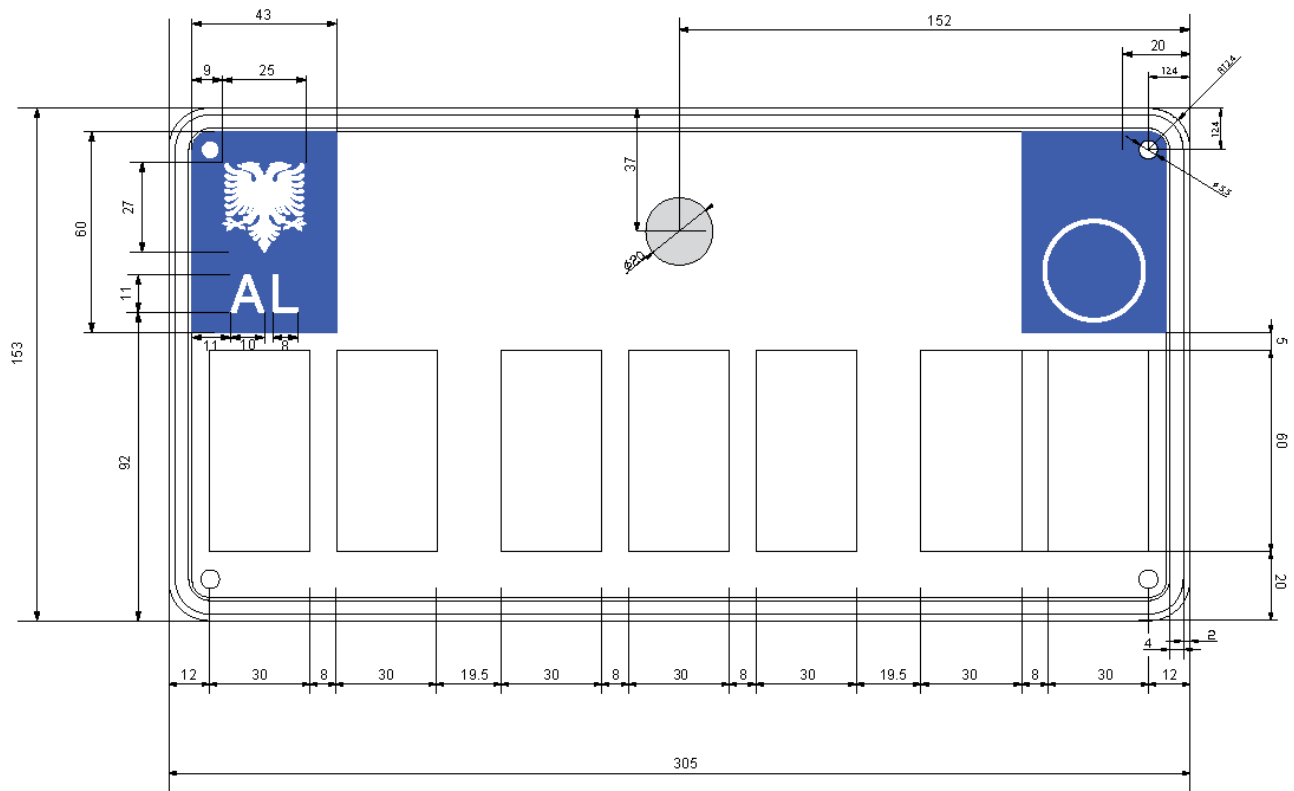

- Me 6 (gjashtë) karaktere (në formatin 1-3-2)

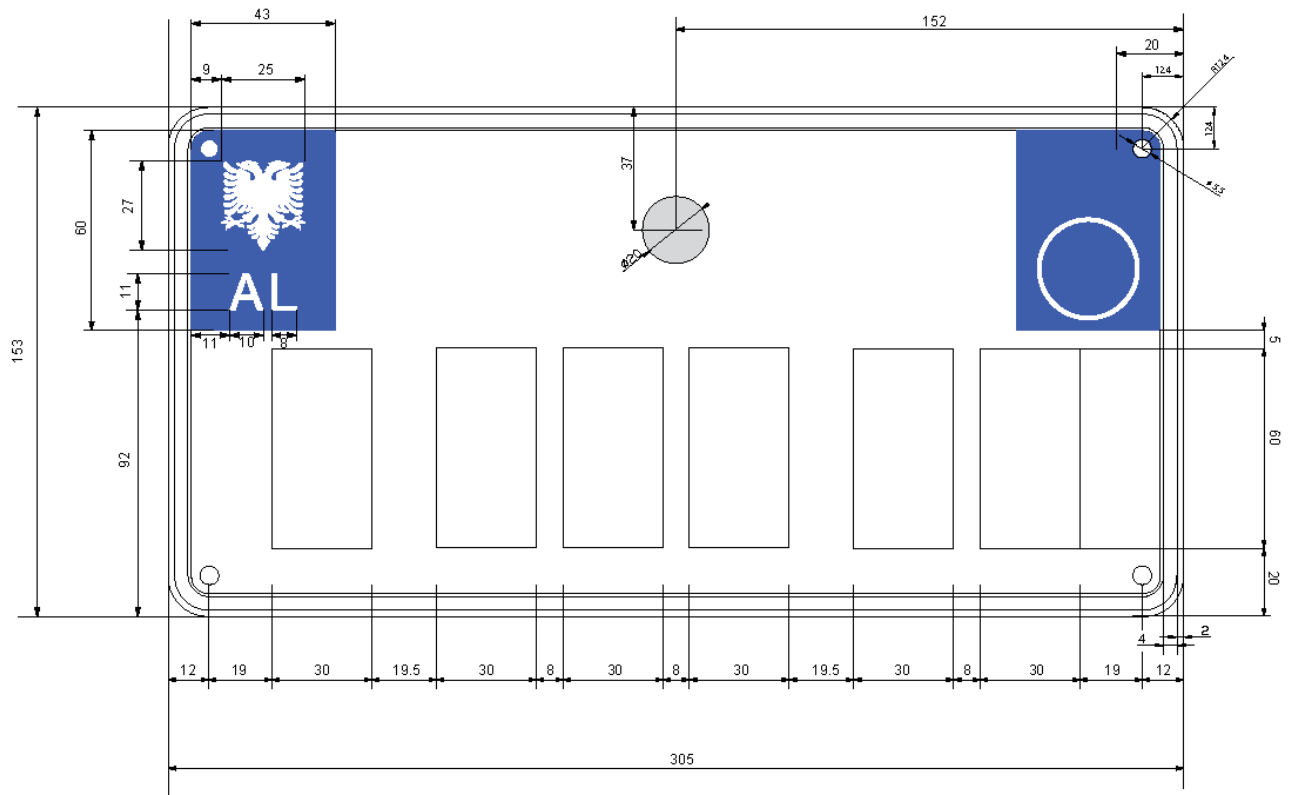

- Me 6 (gjashtë) karaktere (në formatin 2-3-1)

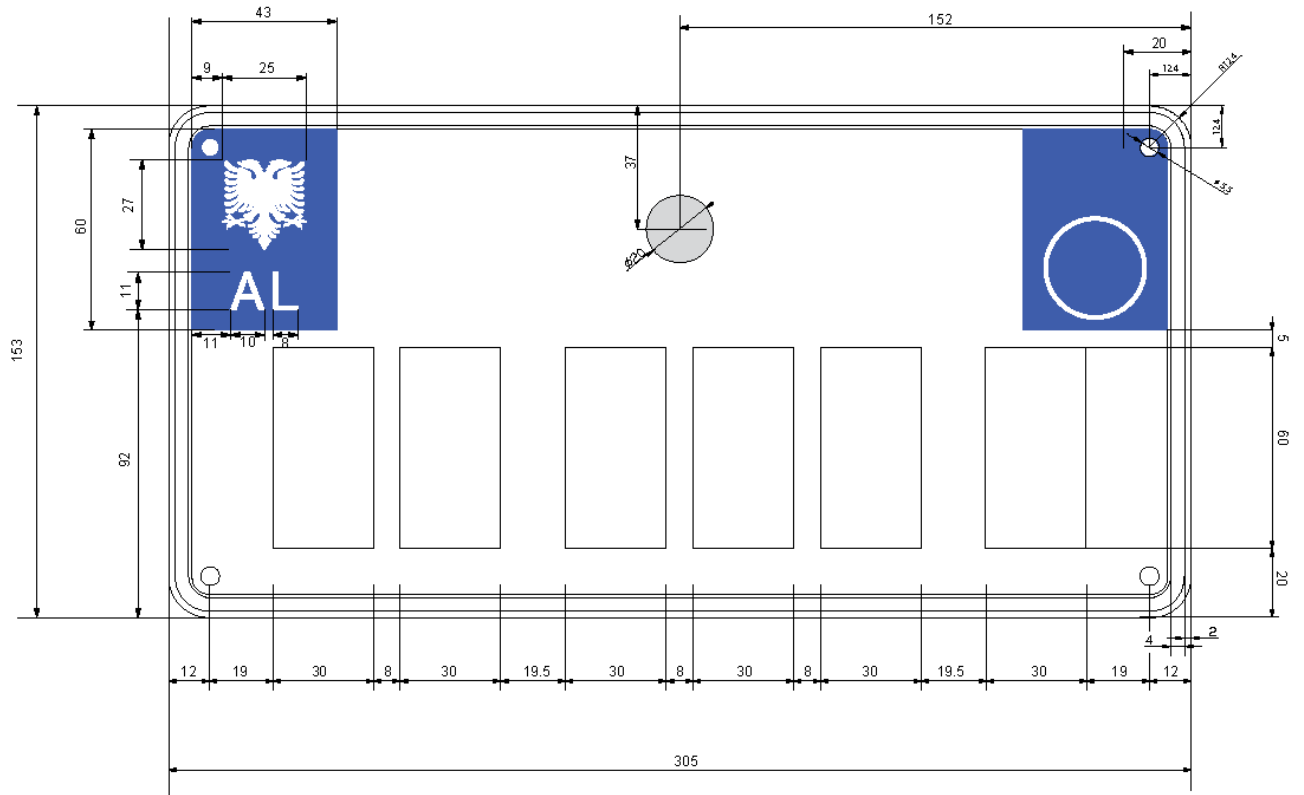

- Me 5 (pesë) karaktere

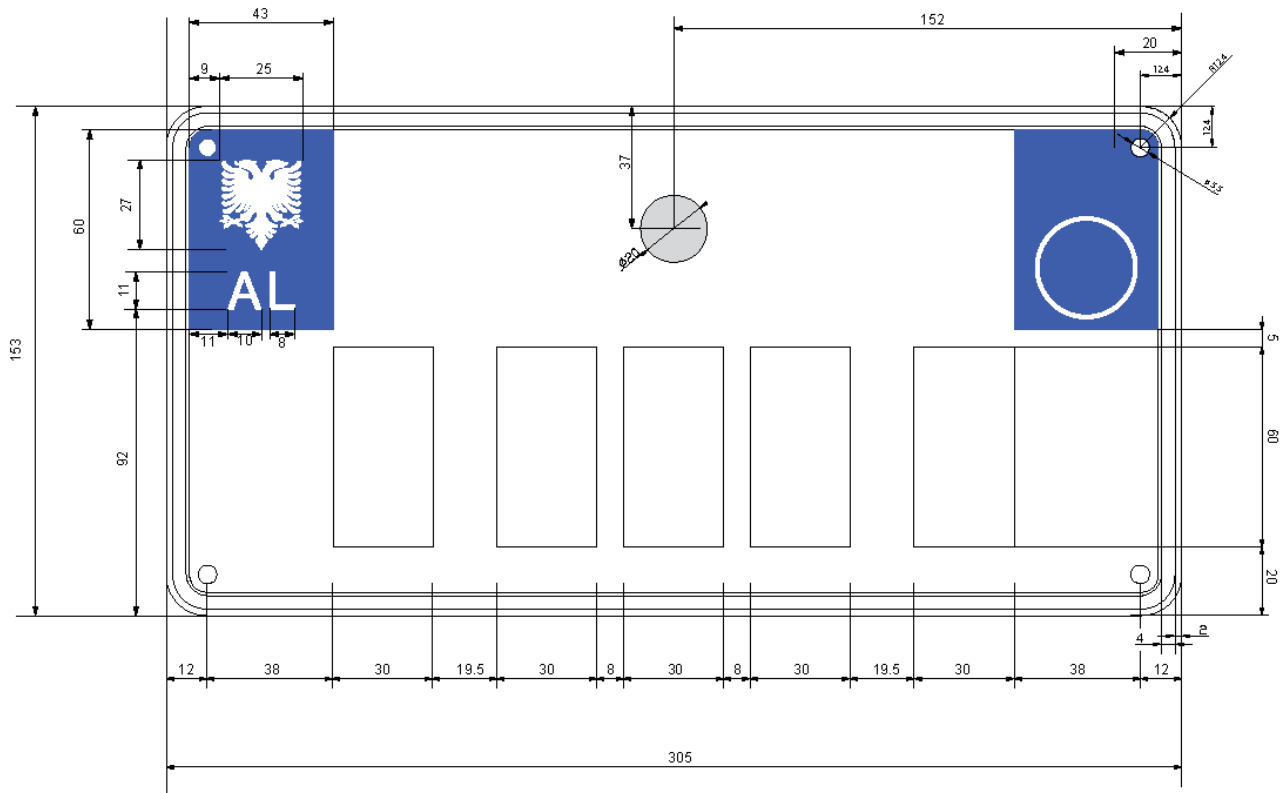

3. Specifikimet për formatin me përmasa 360x100 mm (format italian):

- Me 7 (shtatë) karaktere

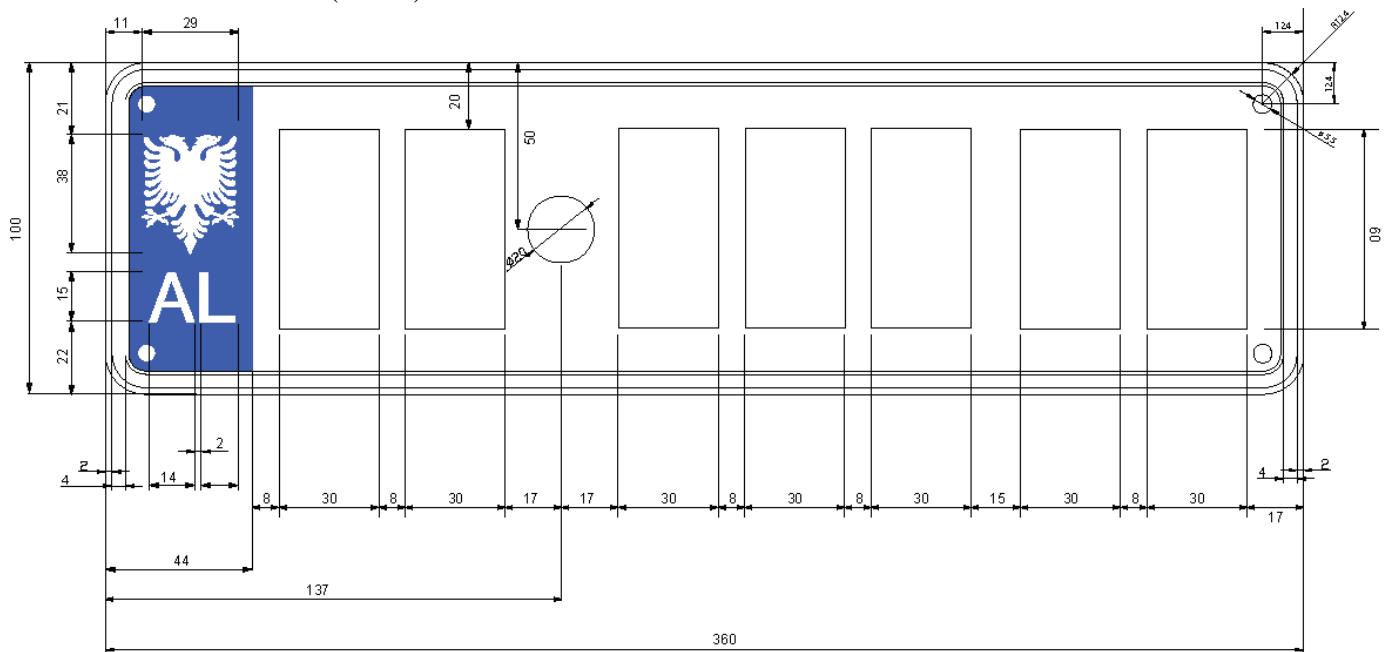

- Me 6 (gjashtë) karaktere

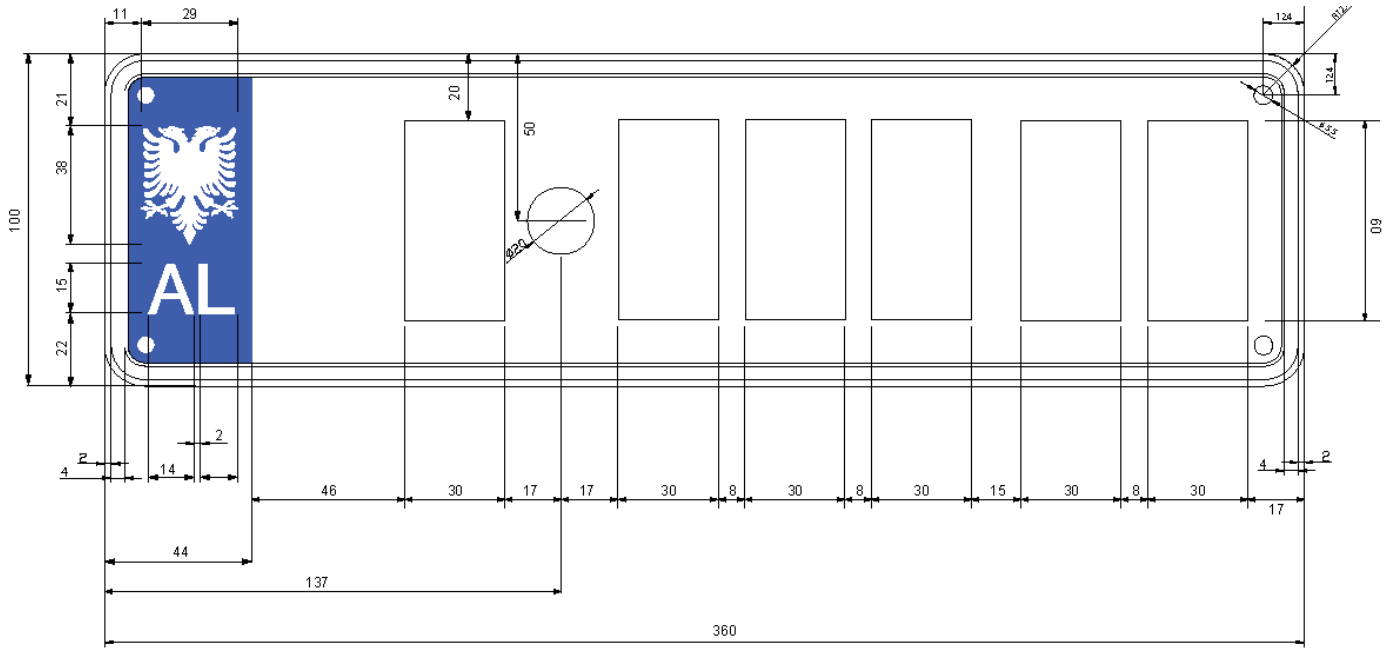

- Me 5 (pesë) karaktere

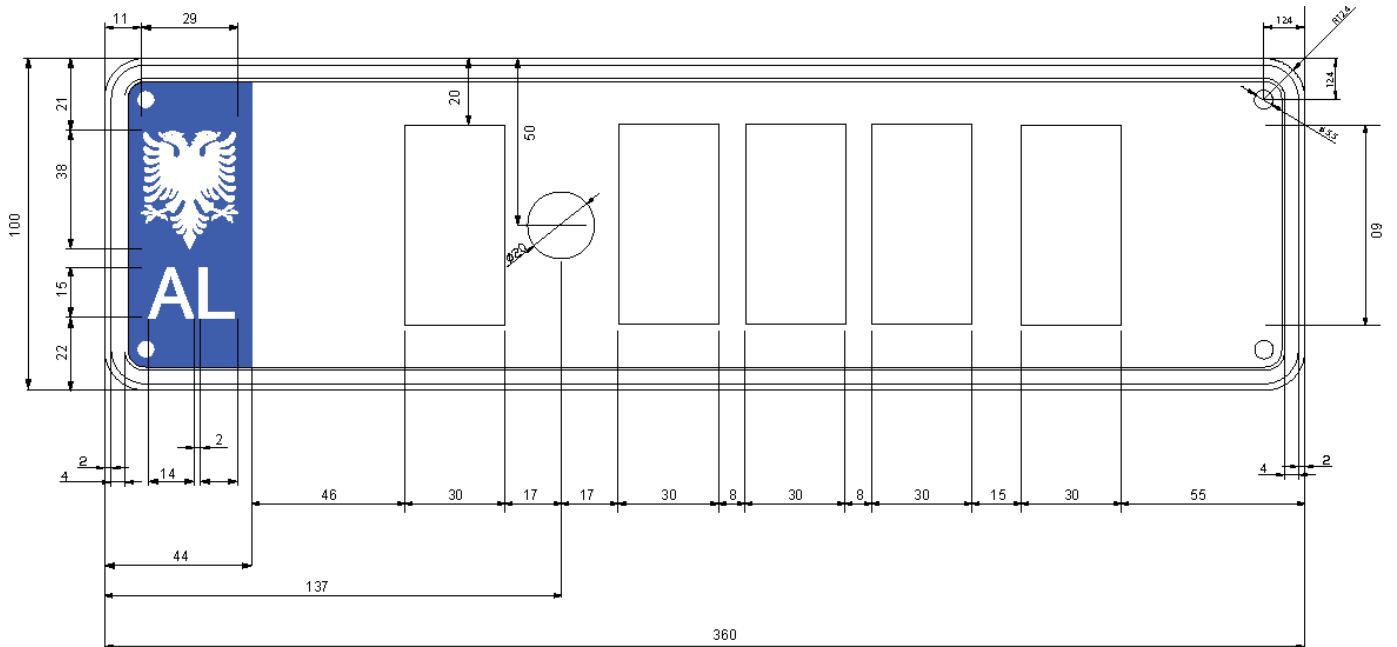

ANEKS II

“SPECIFIKIMET PËR SHKRONJAT Q DHE W”

1. Specifikimet për shkronjat Q dhe W për formatin me përmasa 520x112 mm:

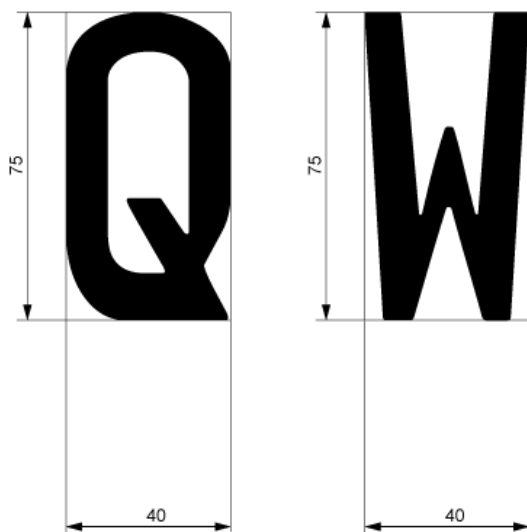

2. Specifikimet për shkronjat Q dhe W për formatin me përmasa 360x100 mm dhe 305x153mm:

